

Afmetingen: 3" - 8"



Profit DIAP-DV is een rubberen diafragma dat op maat gemaakt is voor de Profit droge alarmkleppen type DGACV en DFACV. Het is een optioneel reserveonderdeel bedoeld voor onderhoudsdiensten.

Werkdruk

Maximum 2,07 MPa / 20,7 bar / 300 psi.

Werktemperatuur

Maximum 50°C.

Materiaal

Met nylon versterkt EPDM-rubber.

Afmetingen DIAP-DV-3-4

Voor droge kleppen type DGACV & DFACV 3" & 4".

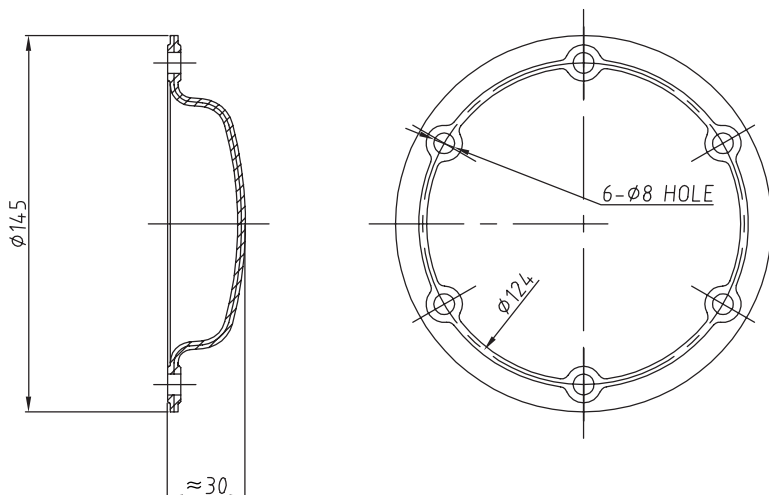

Afmetingen DIAP-DV-6-8

Voor droge kleppen type DGACV & DFACV 6" & 8".

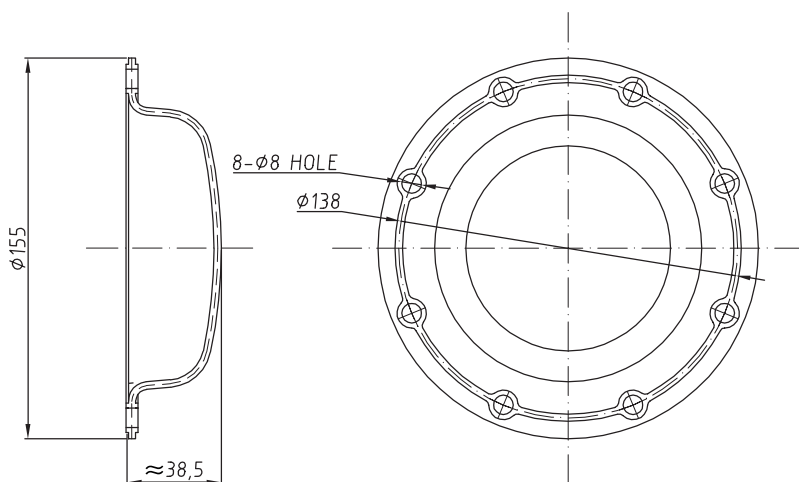

ALGEMENE INFO

- Installateurs moeten opgeleid of ervaren zijn om het product te installeren en te begrijpen.
- Lees en begrijp alle technische datasheets en installatie-instructies voordat u probeert Profit producten te installeren, verwijderen of aan te passen.
- Maak het sprinklerinstallatiesysteem drukloos en laat het leeglopen voordat u probeert Profit producten te installeren, verwijderen of aan te passen.
- Werk nooit aan leidingsystemen die onder druk staan en/of gevuld zijn met water.
- Piping Logistics behoudt zich het recht voor specificaties, ontwerpen en/of standaarduitrusting te wijzigen zonder voorafgaande kennisgeving en zonder dat dit enige verplichtingen met zich meebrengt.
- Gebruik de nodige persoonlijke beschermingsmiddelen (PBM) om persoonlijk letsel te voorkomen (helm, veiligheidsschoenen, veiligheidsbril, Profit handschoenen).



Het niet opvolgen van deze instructies kan leiden tot de dood of ernstig letsel en materiële schade.

Wij adviseren onze producten altijd in een gesloten en droge omgeving op te slaan, de producten behoeven geen specifiek onderhoud zodra ze op een bovengrondse sprinklerinstallatie zijn geïnstalleerd.

REVISIETABEL

Datum	△	Notities
30/08/2024		Eerste vrijgave.